

GRAND-VOILE FULL BATTEN A CORNE

Voiles sans concession pour navigateurs exigeants

- Fabrication française
- Conception assistée par ordinateur
- Découpe "laser"
- Tissu de premier choix
- Coupe horizontale
- Collage des laizes avant couture
- Assemblage zig-zag piqué gris
- Renforts radiaux
- Deux bandes de ris avec renfort transversal
- La troisième en option
- Lattes profilées Bluestreak
- Penons aux lattes
- Renforts aux extrémités de latte
- Nerf de chute kevlar ressorti aux ris avec clam-cleat
- Cosses inox Rutgeron sanglée aux ris
- Cosse inox Rutgeron sanglée au Pt d'écoute et d'amure
- Tétière alu rivetée
- Coulisseaux adapté sur le guindant
- Livré avec sac de transport

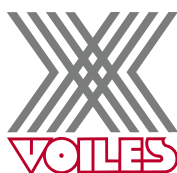
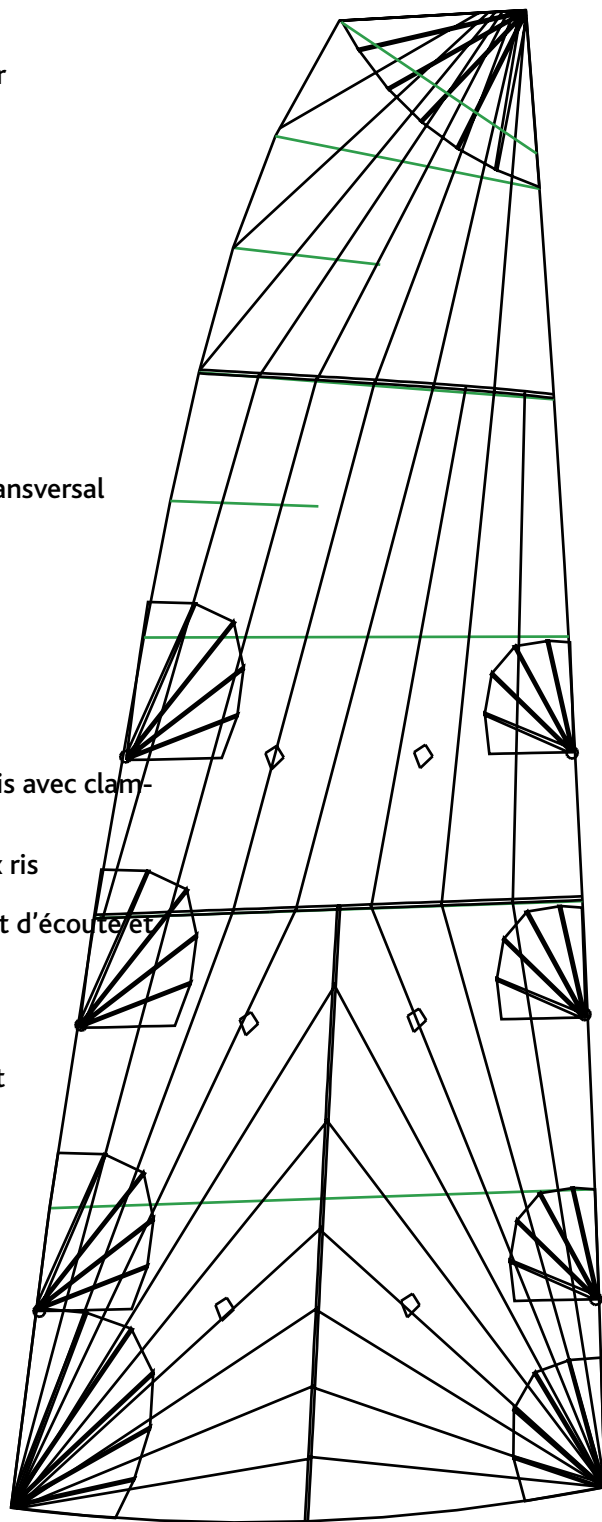

VOILIERIE X VOILES
8 allée des Petits Brivins - B.P. 204
44505 LA BAULE CEDEX FRANCE
Tél. : 33 2 40 60 47 52
Web : www.xvoiles.com
E-mail : info@xvoiles.com

SOMAT
rue du Docteur Robin
83400 HYERES FRANCE
Tél. : 33 4 94 57 71 01
Web : www.xvoiles.com
E-mail : hayeres@xvoiles.com